

Паспорт изделия

Набор для фиксации распредвалов
BMW M42, M44, M50, M52, M52TU,
M54, M56



Благодарим вас за приобретение продукции компании Licota™. Данное изделие изготовлено в соответствии с требованиями высоких стандартов качества, что обеспечивает долгую и безопасную его работу при условии соблюдения изложенных здесь инструкций по эксплуатации и техническому обслуживанию.

Внимание! Прочтите данную инструкцию. Обратите внимание на требования по безопасности. Эксплуатация данного изделия должна производиться с осторожностью и строго по назначению. Невыполнение этих требований может привести к поломке оборудования, получению травм, а также отказу производителя от гарантийных обязательств. Сохраните данную инструкцию для будущего использования.

Комплектация

- 1 шт. – установочный шаблон для фиксации распредвалов (ОЕМ номер 113240)
- 1 шт. – фиксатор коленчатого вала в ВМТ (ОЕМ номер 112300)

Пример использования

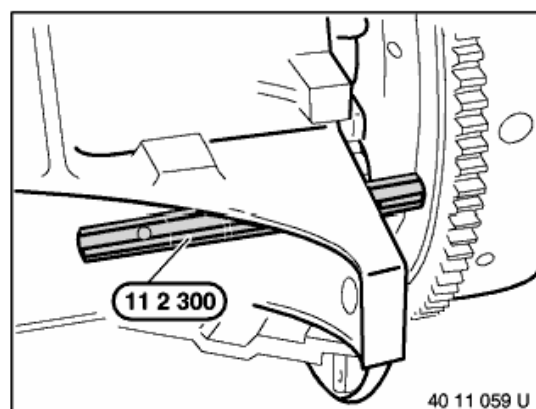
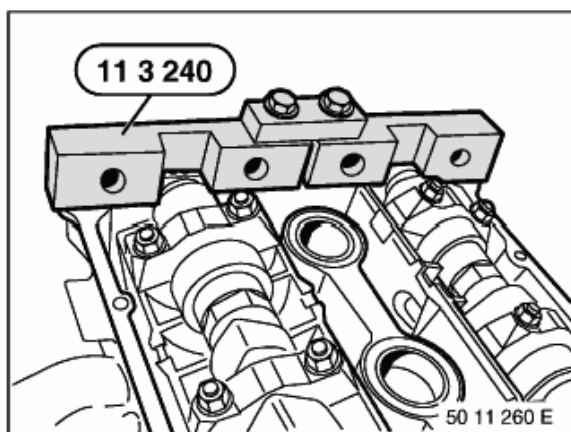

- 1) Установите приспособление 113240 на распредвалы в области цилиндра 6.

Примечание: распредвалы считаются отрегулированными, если

приспособление 113240 прилегает к головке блока цилиндров без зазора.

2) Удерживайте приводную цепь в натянутом состоянии.

3) Проверните коленвал по направлению вращения в положение ВМТ. Зафиксируйте коленчатый вал в ВМТ конца такта сжатия с помощью фиксатора 112300, затем наденьте приводную цепь на звездочки и продолжайте сборку двигателя.

Предупреждение! После сборки двигателя перед запуском не забудьте снять фиксатор 112300!

Гарантийные обязательства

1. Для осуществления гарантийных обязательств изделие следует предоставить в представительство компании в чистом виде в сопровождении документов, подтверждающих дату продажи (кассовый чек или товарный чек, гарантийный талон, если есть).
2. Гарантия распространяется на поломки, вызванные заводским браком или дефектом материала. В таких случаях компания берет на себя обязательства по ремонту или замене изделия.
3. Для сохранения гарантийных обязательств при эксплуатации следует соблюдать правила, установленные производителем. Это означает: избегать грубого обращения, использовать по назначению, осуществлять бережное хранение и уход, самостоятельно не ремонтировать и не вносить изменений в конструкцию оборудования.
4. На резьбовые соединения инструмента, распространяется ограниченная гарантия (сорванная резьба во время эксплуатации не является заводским браком).
5. Бесплатный гарантийный ремонт не будет произведен в следующих случаях:
 - отсутствие гарантийного талона, документов подтверждающих дату продажи;
 - использование инструмента не по назначению;
 - наличие механических повреждений, в том числе полученных в результате замерзания конденсата;
 - наличие внутри инструмента посторонних предметов;
 - наличие признаков самостоятельного ремонта;
 - наличие признаков изменения пользователем конструкции изделия;
 - наличие внутренних и наружных загрязнений.

Техническая поддержка пользователей: tech@garagetools.ru

Срок гарантии: **6 месяцев** со дня продаж