

# Паспорт изделия

---

Набор фиксаторов для двигателей  
BMW N42, N46



Благодарим вас за приобретение продукции компании Licota™. Данное изделие изготовлено в соответствии с требованиями высоких стандартов качества, что обеспечивает долгую и безопасную его работу при условии соблюдения изложенных здесь инструкций по эксплуатации и техническому обслуживанию.

**Внимание!** Прочтите данную инструкцию. Обратите внимание на требования по безопасности. Эксплуатация данного изделия должна производиться с осторожностью и строго по назначению. Невыполнение этих требований может привести к поломке оборудования, получению травм, а также отказу производителя от гарантийных обязательств. Сохраните данную инструкцию для будущего использования.

## Комплектация

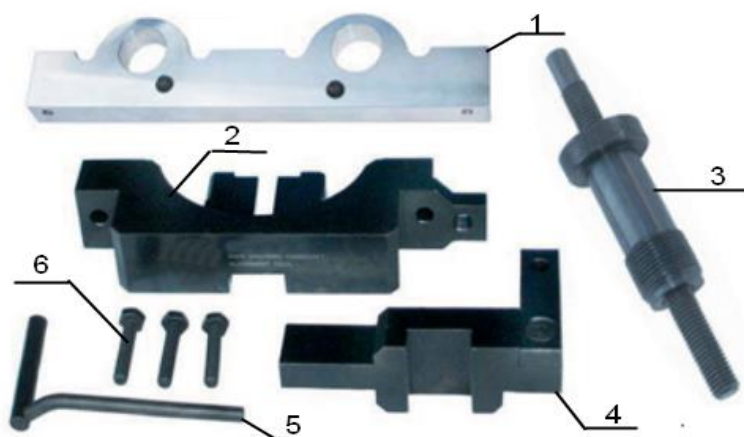

1. Шаблон для фиксации датчиков Vanos распределительных валов (ОЕМ номер 119350).
2. Установочный шаблон для фиксации распредвала впускных клапанов (ОЕМ номер 119291).
3. Имитатор гидравлического натяжителя цепи (ОЕМ номер 119340).
4. Установочный шаблон для фиксации распредвала выпускных клапанов (ОЕМ номер 119292).
5. Фиксатор маховика в ВМТ (ОЕМ номер 119190).
6. Болты крепления.

**Пример использования**

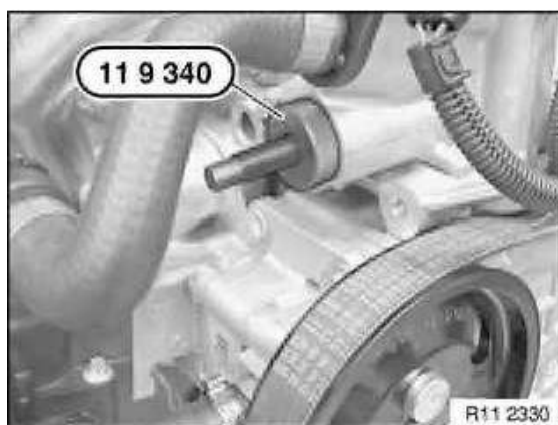
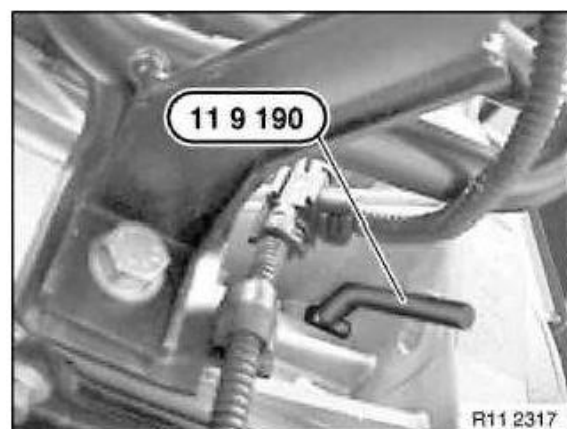
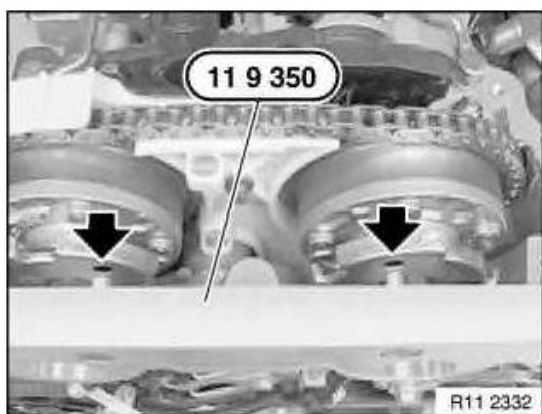
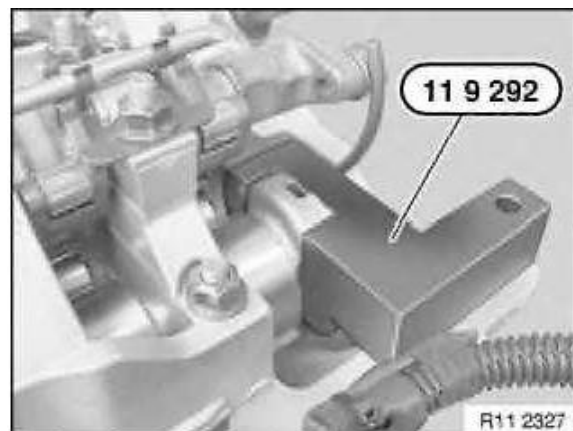

**Примечание!** Установку приспособлений из набора следует производить так, как указано на фотографиях выше.

Распредвалы считаются отрегулированными, если приспособления 119291 и 119292 прилегает к головке блока цилиндров без зазора.

Зафиксируйте коленчатый вал в ВМТ конца такта сжатия с помощью фиксатора 119190, затем наденьте приводную цепь на звездочки и продолжайте сборку двигателя. Приспособление 119340 позволит удерживать приводную цепь в натянутом состоянии. После установки положения распредвалов выставьте правильное положение системы Vanos, для этого используйте шаблон 119350.

**Предупреждение!** После сборки двигателя перед запуском не забудьте снять фиксатор 112190.

## Гарантийные обязательства

1. Для осуществления гарантийных обязательств изделие следует предоставить в представительство компании в чистом виде в сопровождении документов, подтверждающих дату продажи (кассовый чек или товарный чек, гарантийный талон, если есть).

2. Гарантия распространяется на поломки, вызванные заводским браком или дефектом материала. В таких случаях компания берет на себя обязательства по ремонту или замене изделия.

3. Для сохранения гарантийных обязательств при эксплуатации следует соблюдать правила, установленные производителем. Это означает: избегать грубого обращения, использовать по назначению, осуществлять бережное хранение и уход, самостоятельно не ремонтировать и не вносить изменений в конструкцию оборудования.

4. На резьбовые соединения инструмента распространяется ограниченная гарантия (сорванная резьба во время эксплуатации не является заводским браком).

5. Бесплатный гарантийный ремонт не будет произведен в следующих случаях:

- отсутствие гарантийного талона, документов подтверждающих дату продажи;
- использование инструмента не по назначению;
- наличие механических повреждений, в том числе полученных в результате замерзания конденсата;
- при наличии внутри инструмента посторонних предметов;
- при наличии признаков самостоятельного ремонта;
- при наличии признаков изменения пользователем конструкции изделия;
- наличие внутренних и наружных загрязнений.

Техническая поддержка пользователей: [tech@garagetools.ru](mailto:tech@garagetools.ru)

Срок гарантии: **6 месяцев** со дня продажи